



Gebrauchsanweisung
Zitruspresse

User's Manual
Citrus Squeezer



CSL 1200

Zitruspresse | Citrus Squeezer

COLLECTION
Luxury

DEUTSCH

Bitte nehmen Sie sich Zeit, um diese Gebrauchsanweisung zu lesen und bewahren Sie sie zur späteren Einsichtsnahme auf.

Die Fruchtpresse erleichtert Ihnen das Pressen aller Sorten von Zitrusfrüchten und ist darüber hinaus eine attraktive Dekoration in Ihrer Küche. Wir empfehlen Ihnen, dass Sie vor Erstgebrauch zunächst alle losen Teile (nicht den Motor) reinigen.

Teile:

- A. Griff
- B. Presszylinder
- C. Filter
- D. Presskorpus
- E. Auffangbecken
- F. Auslass
- G. Basis

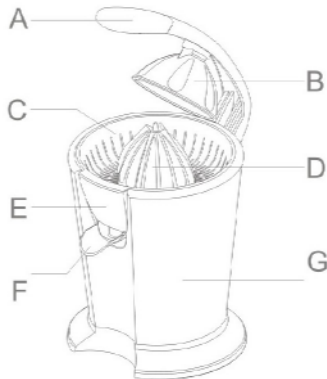

Benutzung

Kontrollieren Sie ob die empfohlene Spannung der Netzspannung entspricht und stecken Sie das Gerät ein. Das Gerät schaltet sich automatisch ein wenn der Griff herunter gedrückt wird.

Pressvorgang

Schneiden Sie die Zitrusfrucht in zwei gleiche Hälften. Platzieren Sie eine Hälfte der Frucht in der Mitte des Presskorpus und drücken Sie sie leicht. Stellen Sie ein Glas unter den Ausguss. Nun schließen Sie den Deckel. Der Presskorpus beginnt zu rotieren. Halten Sie den Druck, bis kein Saft mehr aus der Frucht gepresst wird.

Tips:

1. Platzieren Sie die Frucht auf dem Presskorpus und neigen Sie sie leicht nach vorne um das beste Ergebnis zu erzielen.
2. Drücken Sie nicht zu stark auf den Griff, er ist nur für einen Druck bis zu drei Kilo ausgelegt. Drücken Sie den Hebel nicht länger als 15 Sekunden am Stück herunter.
3. Sie können die Frucht auch mit der Hand auspressen, besonders wenn die Früchte zu groß für den Deckel sind.

Wartung und Reinigung

1. Bitte achten Sie immer darauf dass die Elektrik der Maschine nicht feucht wird. Sollte die Maschine für längere Zeit nicht benutzt werde, bewahren Sie sie bitte an einem trockenen Ort auf.
2. Halten Sie nicht das ganze Gerät unter Wasser. Bitte reinigen Sie die Basis nur mit einem feuchten Tuch. Der Rest kann normal gespült werden.
3. Das Gerät nach dem Gebrauch bitte immer reinigen.

Warnhinweise

1. Stellen Sie das Gerät für die Benutzung auf eine stabile und ebene Fläche.
2. Wenn Sie mit dem Gerät 10 Früchte gepresst haben, sollten Sie den Motor für ca. 10 min abkühlen lassen, bevor Sie ihn weiter verwenden.
3. Lassen Sie das Gerät während der Benutzung nicht unbeaufsichtigt, besonders wenn Kinder oder Behinderte Menschen dort sind.
4. Alle Zubehöerteile können nicht bei hoher Temperatur sterilisiert werden.
5. Sollte das Kabel beschädigt sein muss es von der Firma oder autorisiertem Fachpersonal ersetzt werden.
6. Die Maschine sollte nicht ohne oder mit zuviel Füllung betrieben werden.
7. Benutzen Sie alle Teile wenn Sie die Maschine zusammen setzen. Sonst könnte die Maschine schaden nehmen.
8. Dieses Gerät ist nicht für die Benutzung durch Kinder, Menschen mit eingeschränkten geistigen, körperlichen oder sensorischen Fähigkeiten vorgesehen oder Menschen ohne Erfahrung oder Wissen im Umgang mit dem Gerät vorgesehen, ausser wenn sie angeleitet und überwacht werden.

Schaltdiagramm

Technische Werte

Netzspannung: 220-240V~

Frequenz: 50-60Hz

Nennleistung: 120 W

Drehgeschwindigkeit: 116/Minute

ENGLISH

Please read all the instructions carefully before using the product.

This type of juicer suit different kinds of orange fruits, and it also is your elegant ornaments in your kitchen. Suggest you clean all the knock-down part first before using it. (Except the base)

Parts

- H. Handle
- I. Juicing cone
- J. Filter
- K. Scraper
- L. Juice collector
- M. Mouth
- N. Seating block

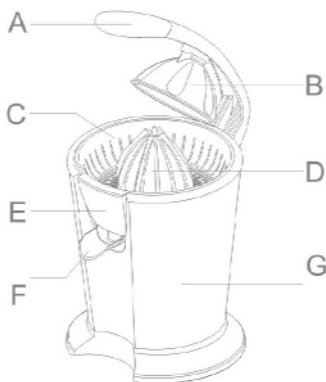

Using the appliance

Please confirm all the voltage is the same as the rating label, and then plug in. The switch is under the rotate principal axis (press then the switch will automatic cut). The right way to put the orange.

Extracting

Cut the fruit into half, take one of the half and put it in the lid, and press slightly. Put the glass next to the spout, press the lid, and the juicer works, and keep the average press until the juice spilling out.

Points

1. If you put the fruit on the press point, the result will be better, so please make the fruit a little slope when you put it.
2. Please don't press the lid so strongly; generally speaking, the strength should be lower than 3kg. When you using it, please using it for 15 seconds and then put up the lid for stopping 15 seconds.
3. Put up the lid, you could use your hand to press the orange which on the extractor, convenience for operate.

Maintenance, cleaning

1. This machine should always use in order to maintain the electrical dry, if it is not used for a long time, the machine should be kept in dry ventilation to

prevent the motor from being moistured and moulded.

2. The host body is prohibited to rinse using the water, you can use the wet cloth to wipe clean, other components can be put into the water to wash with food washing detergent.
3. In order to prevent the pulp block or being dry and hard, please wash it when you finish using it.

Attention

1. Place the juicer in the work table steadily when use it, operate in accordance with the requirements of the “start of work time” strictly.
2. When the press for about 10 citrus continuously, the motor should be cooled off about 10 minutes before re-use.
3. Do not leave when using the machine and do not let children or handicapped persons close to the machine so as to avoid accidents.
4. All accessories are prohibited to use high-temperature sterilization.
5. If the power cord damage, it must be replaced by the factory or maintenance department or other similar professionals in order to avoid danger.
6. The machine is prohibited no-load operation or overload use.
7. Tight entirely when composition, if not tight entirely, there'll be the danger of being loosened or damaged machine parts.
8. This appliance is not intended for use by persons (including children) with reduced physical, sensory or mental capabilities, or lack of experience and knowledge, unless they have been given supervision or instruction concerning use of the appliance by a person responsible for their safety.

Technique parameter

Rated voltage: 220-240V~

Rated frequency: 50-60Hz

Rated power: 120 W

Rotation speed: 116/Minute

نگهداری و تمیزکاری

- ۱- اگر برای مدت زمانی طولانی از دستگاه استفاده نمی‌کنید، آن را در مکانی خشک نگه دارید.
- ۲- بدنه دستگاه را در آب فرو نبرید، برای تمیزکاری آن از پارچه ای مرطوب استفاده کنید. اجزای دیگر را می‌توان در آب و مایعی شوینده شست.
- ۳- برای پیشگیری از مسدود شدن مجاری به وسیله تفال یا خشک و سفت شدن تفالها، دستگاه را پس از هر بار استفاده تمیز کنید.

توجه:

- ۱- دستگاه را بر روی سطحی پایدار قرار دهید؛ بر اساس مقررات ایمنی عمل کنید.
- ۲- پس از آرمیوگیری مداوم حدوداً ۱۰ عدد میوه، موتور می‌باید به مدت ۱۰ دقیقه خنک شود.
- ۳- هنگام استفاده، دستگاه را به حال خود رها نکنید و به کودکان و افراد ناوارد اجازه ندهید با دستگاه کار کنند.
- ۴- از ضد عفونی کردن قطعات با دمای بسیار زیاد بپرهیزید.
- ۵- اگر سیم برق آسیب دیده است، برای پرهیز از خطر آن را به سازنده یا مرکز خدمات پس از فروش تحویل دهید تا برای تان تعویض کنند.
- ۶- بیش از حد معمول از دستگاه کار نکشید و نیز بدون مواد، دستگاه را به کار نیندازید.
- ۷- هنگام سرهم‌بندی، قطعات را کاملاً محکم کنید. در غیر این صورت، خطر شل شدن یا آسیب دیدن اجزای دستگاه وجود دارد.
- ۸- این دستگاه برای استفاده افرادی (شامل کودکان) که دچار ناتوانی فیزیکی، حسی یا ذهنی اند، یا تجربه و دانش کافی ندارند، در نظر گرفته نشده است؛ مگر این که بر عملکرد آنان نظارت شود.

داده‌های فنی

ولتاژ: ۲۲۰-۲۴۰ ولت، ۵۰-۶۰ هرتز

توان: ۱۲۰ وات

سرعت چرخش: ۱۱۶ دور/دقیقه

نحوه استفاده

لطفاً پیش از استفاده از دستگاه، تمامی دستورالعمل‌ها را به دقت بخوانید. این دستگاه وسیله‌ای ایمنال برای گرفتن آب مرکبات است و همچنین وسیله‌ای جذاب برای دکوراسیون منزل شماست. تمامی اجزای جداشدنی دستگاه را بجز پایه آن تمیز کنید.

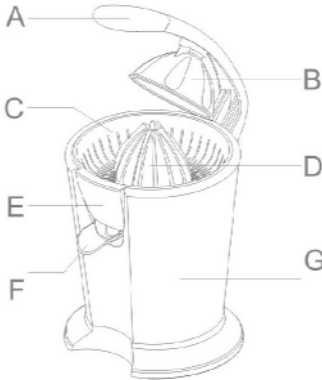

توصیف اجزا

- A. دستگیره
- B. سری مخروطی شکل آب گیری
- C. صافی
- D. برش دهنده
- E. محفظه جمع آوری آب میوه
- F. دهانه خروجی
- G. بدنه دستگاه

روش استفاده از دستگاه

از یکی بودن ولتاژ برق مصرفی تان با ولتاژ درج شده در برجسب مشخصات دستگاه مطمئن شوید. سپس دوشاخه را به برق بزنید. کلید در زیر محور گردان است.

آب گیری

میوه را نصف کنید. یک نیمه را در درپوش قرار دهید و به آرامی فشار دهید. لیوانی در زیر دهانه خروجی قرار دهید و درپوش را فشار دهید. آب میوه‌گیری آغاز می‌شود؛ با فشاری یکنواخت آب تمامی میوه‌ها را بگیرید.

نکات مهم

اگر میوه‌ها را در محل فشار قرار دهید، نتایج بهتری به بار خواهد آمد؛ بنابراین، هنگام آب میوه‌گیری، میوه‌ها را اندکی به سمت جلو متمایل کنید.

لطفاً بیش از حد معمول درپوش را فشار ندهید. به طور کلی، فشار وارده می‌باید کم‌تر از ۳ کیلوگرم باشد. به مدت ۱۵ ثانیه دستگاه را به کار اندازید و سپس درپوش را بالا آورید تا دستگاه در طول مدت ۱۵ ثانیه متوقف شود. درپوش را بالا آورید. می‌توانید از دست‌تان برای فشار دادن مرکبات بر روی سری مخروطی شکل استفاده کنید، این کار بسیار راحت است.

Feller

دفترچه راهنما



CSL 1200

آب مرکبات گیری

COLLECTION
Luxury